



ТОВ «НІКО МЕГАПОЛІС»
08324, Київська обл.,
Бориспільський р-н,
вул.Бориспільська, 22, с. Гора
www.fiat.niko.ua
тел. +3 8 /044/ 392 33 30



Fiat Ducato Cab 35 Maxi XL L4H1

Код версії	295-CCD-2
Diesel 2.2/140к.с. 4x2 FWD (механічна 6-ступенева)	Рекомендована вартість автомобіля 2026 р.в., грн, з ПДВ
	1 501 000

Код опції		
Гальмівна система двоконтурна; передні та задні дискові гальмівні механізми. Електронна система курсової стійкості (ESC) з антиблокувальною гальмівною системою (ABS), системою розподілу гальмівних зусиль (EBD), адаптивним керуванням залежно від завантаження (LAC), гідравлічним підсилювачем екстреного гальмування (HBA), системою запобігання перекиданню та системою підйому (Hill Holder)		S
Подушка безпеки водія	500	S
Подушка безпеки пасажирів	502	S
Пакет радіо що містить: 1RB - Радіоприймач з сенсорним дисплеєм 7,0"; AM / FM, BLUETOOTH Apple CarPlay / Android Auto, розпізнавання голосу, DAB, RS3 - USB роз'єм		
	C7D	S
Посилена задня підвіска що містить 2-х листові ресори	077	S
Металевий захист двигуна	237	S
Тримач для склянок/стаканів, карток	4B0	S
Підсилювач керма		S
Кондиціонер	025	S
Зовнішні дзеркала заднього виду з електроприводом і обігрівом	041	S
Адаптація для холодного клімату	129	S
Підлокітник сидіння водія	132	S
Передпусковий догрівач двигуна Webasto	205	S
Двомісне пасажирське переднє сидіння з пасками безпеки	293	S
Електронна система курсової стійкості	392	S
Тримач для склянок/стаканів, карток	4B0	S
Денні ходові вогні	692	S
Паливний бак 90 л.	738	S
Задня поперечна балка для тримача запасного колеса та фар	742	S

Тримач запасного колеса	786	S
Відділення для речей	835	S
Підігрів трубки відведення картерних газів BLOW BY	887	S
Запасне колесо стандартного розміру	980	S
Решітка радіатора білого кольору		S
Пристрій обмеження швидкості	NHR	S



Стальні колісні диски R16" з ковпаками, *-доступно в деяких версіях автомобілей	5EV	S
--	-----	---

S - стандартне обладнання, (--) – неможливо, O/грн – опція.
Прайс-лист діє станом на 09.03.2026 р.

Гарантія на автомобіль – 2 роки без обмеження пробігу, на кузов від наскрізної корозії – 8 років (кузов з 2-х сторін оцинкований), на лакофарбове покриття кузова – 3 роки. Міжсервісний пробіг - 20 000 км або 1 раз на рік.

** - Спеціальна цінова пропозиція діє при наявності даних автомобілів на складі імпортера.

Ці дані отримані в ідеальних умовах: без урахування манери водіння, дорожніх, погодних та інших умов, які впливають на витрату пального.

Реальна витрата пального може відрізнятись від зазначеної і визначається лише експериментально.

Представлена вище інформація носить виключно інформаційний характер, і ні за яких обставин не може бути витлумачена інакше.

Даний прайс-лист не являється документом, який підтверджує комплектацію автомобіля.

Виробник або продавець залишає за собою право зміни комплектацій та цін на автомобілі без попереднього повідомлення.

ТЕХНІЧНІ ХАРАКТЕРИСТИКИ

Тип кузова	Шасі – кабіна
Колісна база	довга колісна база 4035 мм XL
Дах	стандартний H1
Кількість місць включаючи водія	3
Площа вантажного відсіку, м2	-
Повна маса (кг)	3 500
Вантажопідйомність (кг)	-
Власна маса автомобіля (без навантаження) (кг)	-
Максимально допустиме навантаження на передній міст (кг)	1850
Максимально допустиме навантаження на задній міст (кг)	2000
Двигун	2,2 EVO 140 MULTIJET 3
Кількість та розташування циліндрів	4, рядне
Робочий об'єм (см3)	2 184
Ступінь стиснення	15,5:1
Максимальна потужність ЕС: кВт (к.с.) при об/хв	103 (140) 3500
Максимальний крутний момент, по ЕС: Нм при об/хв.	350 1400-2500
Екологічний рівень	Euro 6
Система подачі палива	Common Rail з електронним управлінням безпосереднього впорскування та турбонагнітачем та проміжним охолоджувачем
Система запалювання	за допомогою стиснення
Привід	на передню вісь
Зчеплення	однорядне з гідроприводом вимкнення
Коробка передач: кількість ступенів	механічна 6 + задня
Максимальна маса причепа, що буксирується (з гальмами) (кг)	-
Місткість паливного бака (л)	90
Споживання палива WLTP (л/100км)	10,8
Викиди CO2 WLTP (г/км)	312 - 282
Максимальна швидкість (км/год)	156

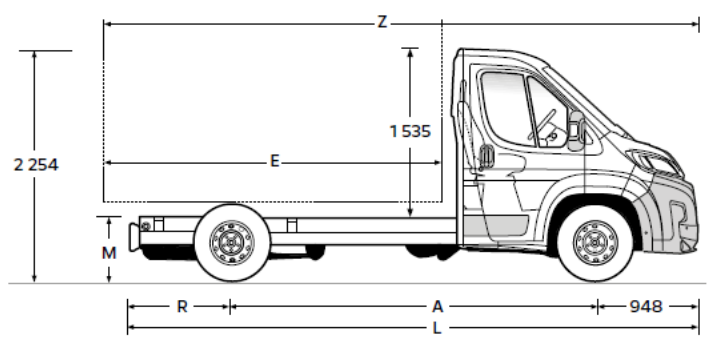
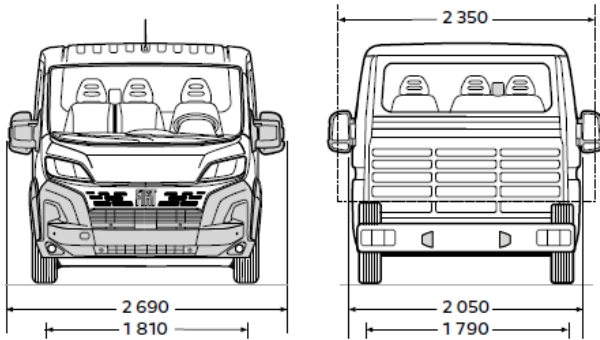

- A** Колісна база 4035 мм
- L** Довжина шасі 6308 мм
- R** Передній/задній звис 948 / 1325 мм
- Ширина кабіни/зі складеними дзеркалами 2 050 мм
- Колія передніх/задніх коліс 1 810 / 1 790 мм
- Максимальна висота кабіни 2254 мм
- Діаметр розвороту 15,3 м
- Z** Максимальна довжина транспортного засобу після переобладнання 7383 мм
- M** Висота рами від землі до переобладнання 650 мм
- E** Максимальна монтажна довжина вантажного відділення після переобладнання 5045 мм
- Максимальна монтажна ширина вантажного відділення після переобладнання 2350 мм
- Максимальна монтажна висота вантажного відділення після переобладнання 3500 мм

Забарвлення кузова пастельною фарбою (колір білий)

